

Technische Daten

2748/A



Der **ETHALER** - Lader mit System
wir haben verstanden was Sie brauchen

A	Gesamtlänge mit Schaufel	4300mm
B	Gesamtlänge ohne Schaufel	3480mm
C	Achsmittle bis Schaufelbolzen	592mm
D	Radabstand	1740mm
E	Hecküberhang	980mm
F	Höhe über Fobs-Robs Bügel	2200mm
J	Gesamtarbeitshöhe	3710mm
K	max. Höhe am Schaufel-drehpunkt	3110mm
L	Überladehöhe	2950mm
M	max. Ausschütthöhe	2273mm
O	Schürftiefe	45mm
P	Gesamtbreite Standard	1160mm
Q	Spurbreite	900mm
R	Breite über H-Bügel	660mm
S	Bodenfreiheit	258mm
T	max. Radius	2550mm
U	Radius am Außenrand	2190mm
V	Innenradius	830mm
W	Knickwinkel	55°
X	Rückrollwinkel bie max. Hubhöhe	40°
Y	max. Auskippwinkel	56°
X	Rückrollwinkel am Boden	45°
	Vorderachse	700kg
	Hinterachse	1310kg
	Leergewicht	2110kg
	Betriebsgewicht	2340kg

	2748/A
Motor 4 -Zylinder Yanmar/ 3000 U/min	35,4 KW, 48PS
Hubraum	2190 cm ³
Fahrhydraulik	Hydrostatisch
Bereifung	10.0/75-15.3
Betriebsbremse	Verschleißfreie Lamellenbremse im Ölbad
Feststellbremse	Trommelbremse
Arbeitshydraulik	45 ltr. /min
Lenkung	Vollhydraulische Knickpendel- lenkung (2 Lenkzylinder)
Geschwindigkeit	0-20 / 2-stufig
Elektrische Anlage	12 V
Kraftstofftank / Hydrauliktank	je 36 ltr. Inhalt

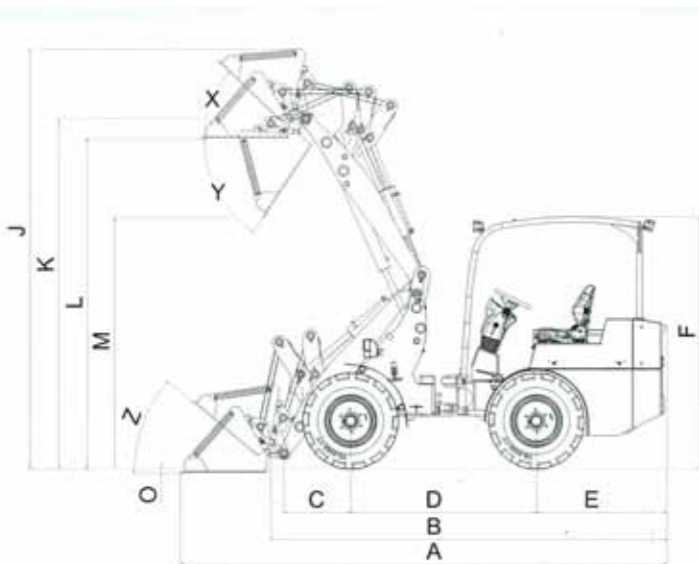

Händler

Thaler GmbH & Co. KG
Weidinger Straße 24
84570 Polling

Tel.: +49 (0) 8633 50550-0
Fax: +49 (0) 8633 50550-10
info@hoflader.com
www.hoflader.com

Technische Änderungen unter Vorbehalt. Die Maße sind ungefähre Angaben. Die Abbildungen können teilweise Hoflader in Sonderausführung zeigen.

Universell
Überzeugend
Herausragend

2748/A



Unser neuer Mittlerer, Kompakt und Kraftvoll.

Die Firma Thaler setzt mit dem neuen 2748 Modell, eine kompakte, wendige und kraftvolle Maschine, neue Maßstäbe in der Kompaktladerklasse. Eine ausgereifte Technik verbunden mit neuen Möglichkeiten.

Unabhängige Geschwindigkeitsregelung (Hand-Inch)

Die Unabhängige Geschwindigkeitsregelung kann per Knopfdruck eingeschaltet und ausgeschaltet werden, so ist ein schnelles Wenden oder eine Fahrstreckenüberbrückung ohne die eingestellte langsame Arbeitsgeschwindigkeit zu verändern möglich.

Weitere Besonderheiten

Der Einschlagwinkel von 55° überzeugt bei Arbeiten auf engstem Raum. Verschleißfreie Lamellenbremse im Ölbad. Planetenantriebe an den Achsen. Große Hubhöhen und Auskippwinkel sorgen für eine optimale Entleerung.

Bedienungselemente

Einhebel-Kreuzsteuerung für exakte Bedienung. Ausgerüstet mit Straßensperre. Serienmäßiger dritter Steuerkreis mit beidseitiger Tippfunktion: Hebel kann zusätzlich in Null - und in einer Arbeitsstellung gerastet werden.

Knickpendelgelenk

Die robuste und stabile Bauweise mit 2 Lenkzylindern sorgt für ein stabiles Lenkverhalten und lange Einsatzzeit.



		2748/A
Hubkraft		2000kg
Kipplast Schaufel	gerade	1400kg
	geknickt	1100kg
Kipplast Palettengabel	gerade	1100kg
	geknickt	800kg



Laufruhiger Yanmar Motor von jeder Seite zugänglich!

Zur Staubvermeidung seitliches Ausblasen der Kühlerluft.

